

manometri campione a molla tubolare
esecuzione tutto inox
classe 0,6%
DN 150



PED 2014/68/UE

Strumenti realizzati per essere impiegati come manometri di controllo o di ricalibrazione e in altre applicazioni dove la precisione e la ripetibilità sono elementi molto importanti. I fluidi di processo devono essere liquidi o gassosi, che non presentino una viscosità elevata e che non cristallizzino. Le parti bagnate in AISI 316L li rendono adatti a resistere a condizioni di esercizio sfavorevoli, determinate dall'aggressività del fluido e dell'ambiente. Su richiesta sono corredati di certificati di taratura rilasciati da un laboratorio accreditato ACCREDIA (Ex-SIT: Servizio Italiano Taratura).

1.15.1 - Modello Standard

Normativa di riferimento: EN837-1.

Codice di sicurezza: S1 secondo EN 837-2.

Classe di precisione: 0,6 secondo EN 837-1.

Temperatura ambiente: -25...+65 °C.

Temperatura del fluido di processo: -40...+150 °C.

Temperatura di taratura: +20 °C.

Deriva termica: max ±0,4 %/10 K del campo scala (a partire da 20°C).

Pressione di esercizio: max 75% del VFS

Sovrappressione: 30% del VFS.

Grado di protezione: IP 55 secondo IEC 529.

Perno di attacco al processo: in AISI 316L.

Molla tubolare: in AISI 316L da tubo trafilato senza saldature.

Cassa: in acciaio inox.

Anello: a baionetta, in acciaio inox.

Trasparente: in vetro temperato

Movimento: in acciaio inox con fermi di inizio e fondo scala.

Quadrante: in alluminio a fondo bianco, con graduazioni e numerazione in nero e banda antiparallasse.

Indice: azzerabile, in alluminio di colore nero con terminale a coltello.

CAMPI SCALA	Suddivisioni	Numerazione	bar	kPa	MPa	psi
-1...0	0,005	0,10	◆			
0...0,6	0,002	0,05	◆		◆	
0...1	0,005	0,1	◆		◆	
0...1,6	0,005	0,1	◆		◆	
0...2,5	0,01	0,1	◆		◆	
0...4	0,02	0,2	◆		◆	
0...6	0,02	0,5	◆		◆	
0...10	0,05	1	◆		◆	◆
0...16	0,05	1	◆		◆	◆
0...25	0,1	1	◆		◆	
0...30	0,1	2	◆		◆	◆
0...40	0,2	2	◆		◆	
0...60	0,2	5	◆	◆	◆	◆
0...100	0,5	10	◆	◆		◆
0...160	0,5	10	◆	◆		◆
0...250	1	10	◆	◆		
0...300	1	20	◆	◆		◆
0...400	2	20	◆	◆		◆
0...600	2	50	◆	◆		◆
0...1000	5	100				◆
0...2000	10	100				◆
0...3000	10	200				◆
0...4000	20	200				◆
0...6000	20	500				◆

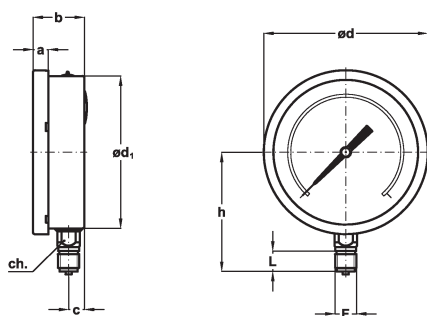

A - RADIALE

per montaggio locale diretto su tubazione.

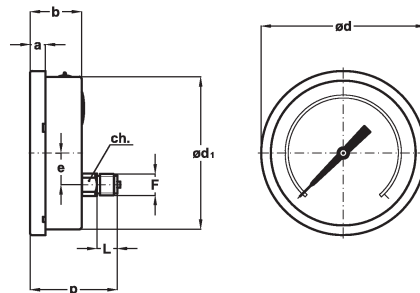

D - POSTERIORE

per montaggio locale diretto su tubazione.

Montaggio	F	a	b	c	ød	ød ₁	e	h	p	ch	L	Peso
Radiale	41M - G 1/2 A	15	50,5	15,5	161	149,6		117		22	20	0,94 kg
	43M - 1/2-14 NPT											
Posteriore	41M - G 1/2 A	15	50,5		161	149,6	31		85,5	22	20	0,94 kg
	43M - 1/2-14 NPT											

dimensioni : mm

VARIABILI

B -	Staffa ad "U" per strumenti con perno posteriore
C -	Flangia a 3 fori per strumenti con perno radiale
E -	Flangia a 3 fori per strumenti con perno posteriore
CE1 -	Certificato ACCREDIA (manometri)
CE3 -	Certificato ACCREDIA (vuotometri)
T32 -	Trasparente di scurezza doppio stratificato

VALIGETTA PORTAMANOMETRO



Gli strumenti con attacco radiale possono essere corredati di valigetta portamanometro, cod. 5VAL.

SEQUENZA DI ORDINAZIONE

Sezione / Modello / Custodia / Montaggio / Diametro / Campo scala / Attacco al Processo / Variabili
1 15 1 A G 41M B...E
D 43M CE1...T32